

MF 8S

205–305 pk

EEN NIEUW
TIJDPERK

VOOR ONGEGOMPLICEERDE EN
BETROUWBARE TREKKERS



red dot winner 2021



MASSEY FERGUSON

BORN TO FARM



reddot winner 2021



Binnen enkele maanden nadat de introductie werd aangekondigd, ontving onze trekker voor een nieuw tijdperk al de hoogste eer. De MF 8S won de prestigieuze titel 'Tractor of the Year 2021' en de Red Dot Award: productdesign 2021, de AE50-award en de Farm Machine 2022.

MF 8S - EEN NIEUW TIJDPERK

voor ongecompliceerde en betrouwbare trekkers

“Meer dan zomaar een trekker; de MF 8S-serie staat garant voor een versterkte gebruikservaring. De serie belichaamt de stijl van de toekomst en het unieke karakter van elke Massey Ferguson”

Thierry Lhotte

Vice President Marketing bij Massey Ferguson voor Europa en het Midden-Oosten

Met de indrukwekkende nieuwe MF 8S-serie begint een volkomen nieuw tijdperk voor Massey Ferguson. Deze trekkerserie biedt een complete landbouwoplossing, speciaal ontwikkeld om maximaal profijt te trekken van de voordelen van connectiviteit en Smart Farming-functionaliteit, en zo een versterkte gebruikservaring te geven.

Om gelijke tred te houden met de vereisten van een modern en duurzaam landbouwbedrijf, combineert Massey Ferguson ultramoderne machines met een geheel nieuw uitrustingsniveau in de cabine, waarin een uitgebreid aanbod van functies met internetverbinding is opgenomen, waarmee u uw bedrijfsvoering nog efficiënter kunt vormgeven. Deze zeer persoonsgebonden gebruikservaring begint al bij de overweging van de aanschaf en zal de gebruiker een lang en betrouwbaar gebruiksleven bijblijven.

De trekkers uit de MF 8S-serie zijn 100% 'connected' (verbonden met het internet), waarmee zij het begin markeren van een nieuw tijdperk van proactieve en voorspellende ondersteuning.

Dankzij de moderne connectiviteit blijven de bestuurders steeds in contact met het bedrijf, het machinepark, hun Massey Ferguson-dealer en de technische specialisten, zodat u in het veld nooit op uzelf bent aangewezen en steeds op duurzame en efficiënte wijze uw werkzaamheden kunt voortzetten.

Met deze functionaliteit staat u ook een geheel nieuw programma ter beschikking van innovatieve diensten, die zijn afgestemd op uw wensen en bedoeld om uw trekker maximaal inzetbaar te houden, zodat u een optimaal rendement kunt behalen uit uw machinepark.

Deze trekker is zijn tijd ver vooruit en zet nieuwe maatstaven op het gebied van comfort, connectiviteit, gebruiksgemak, vermogensrendement, output en lage bedrijfskosten en biedt daarnaast ongeëvenaarde betrouwbaarheid voor een maximale inzetbaarheid en het best mogelijk rendement op de investering.





MF 8S

ONTWIKKELD DOOR LANDBOUWERS, VOOR LANDBOUWERS

Wij begonnen aan het MF 8S-project met een blanco pagina. De kern ervan werd gevormd door een wereldwijd 'Stem van de klant' onderzoek; een diepgaand een-op-een interview met klanten en bestuurders uit vele landen over de hele wereld.

Door belangrijke feedback van u, onze klant, werd de behoefte aan comfort, gebruiksgemak, waar voor uw geld, uitstekende betrouwbaarheid, intuïtieve en praktische bedieningselementen, maximale overbrenging van vermogen naar de grond, 100% verbindingmogelijkheden en met de meest veeleisende werktuigen kunnen werken nog eens onderstreept.

Het was een uitdagend en inspirerend project voor alle betrokkenen en een kans om voort te bouwen op het sterke erfgoed van Massey Ferguson wat betreft ongecompliceerd en gebruiksvriendelijke machines.

HET RESULTAAT: EEN MASSEY FERGUSON-TREKKER VOOR EEN NIEUW TIJDPERK. DE MF 8S.

MADE BY DESIGN
EXCLUSIEF MF PROTECT-U-CONCEPT

06

GEMAAKT VOOR SMART FARMING & CONNECTIVITEIT

20

10

GA VOOR COMFORT
EEN NIEUW TIJDPERK VAN CABINECOMFORT

GEMAAKT VOOR MAXIMALE INZETBAARHEID
EEN NIEUW TIJDPERK VAN DIENSTVERLENING & KLANTONDERSTEUNING

44

26 GEMAAKT OM TE PRESTEREN
EFFECTIEF MOTORVERMOGEN

28 SUPEREFFICIËNTIE TRANSMISSIES

Ontwikkeld door landbouwers, voor landbouwers.....	4
Made by Design – Exclusief MF Protect-U-concept	6
Uw MF 8S in het kort	8
Ga voor comfort – Een nieuw tijdperk van cabinecomfort	10
Gemaakt voor comfort – De Efficient-uitvoering	16
Gemaakt voor comfort – De Exclusive-uitvoering.....	18
Gemaakt voor Smart Farming & connectiviteit.....	20
Gemaakt om te presteren – Effectief motorvermogen.....	26
Superefficiëntie transmissies	28
Gemaakt voor veelzijdigheid & tractie	36
Gemaakt voor het zware werk – Hydraulisch systeem en aftakas	40
Gemaakt voor maximale inzetbaarheid – Een nieuw tijdperk van dienstverlening & klantondersteuning	44
Maak uw MF 8S even persoonlijk als uw bedrijf – Opties & specificaties	50



MADE BY DESIGN

EXCLUSIEF MF PROTECT-U-DESIGN - HET ONTWERP VAN DE MOTOR EN HET CABINE-INTERIEUR BIEDT UITSTEKEND ZICHT, COMFORT, EFFICIËNTIE EN OPTIMALE PRESTATIES

Het oogstrelende MF Protect-U-design, met een vrije ruimte van 24 cm tussen de motor en de cabine, maakt deze trekker zo radicaal anders en uniek. Het biedt bescherming en geeft een uitstekend zicht op de voorzijde van de trekker en omgeeft de bestuurder met comfort. Doordat de motor volledig is omsloten en geïsoleerd van de cabine worden de geluids- en trillingsniveaus in de cabine gereduceerd, wat deze cabine tot de stilste op de markt maakt, met niet meer dan 68 dB! Bovendien draagt dit ontwerp bij aan de warmte-isolatie van de cabine, terwijl de capaciteit en het rendement van de motorkoeling wordt verhoogd, wat zorgt voor een maximale inzetbaarheid. Samen met de slanke wespentaille van de motorkap, de voorwaarts hellende, gebogen voorruit, biedt de cabine een ongeëvenaard zicht rondom de machine, volop ruimte en massa's comfort.

HET PROTECT-U- DESIGN

Het geheel omsloten ontwerp van de motor draagt bij aan de ultieme motorprestaties doordat de koelcapaciteit is verbeterd dankzij de altijd beschikbare verse lucht.

“ De stijl van de toekomst. Het unieke karakter van Massey Ferguson. ”

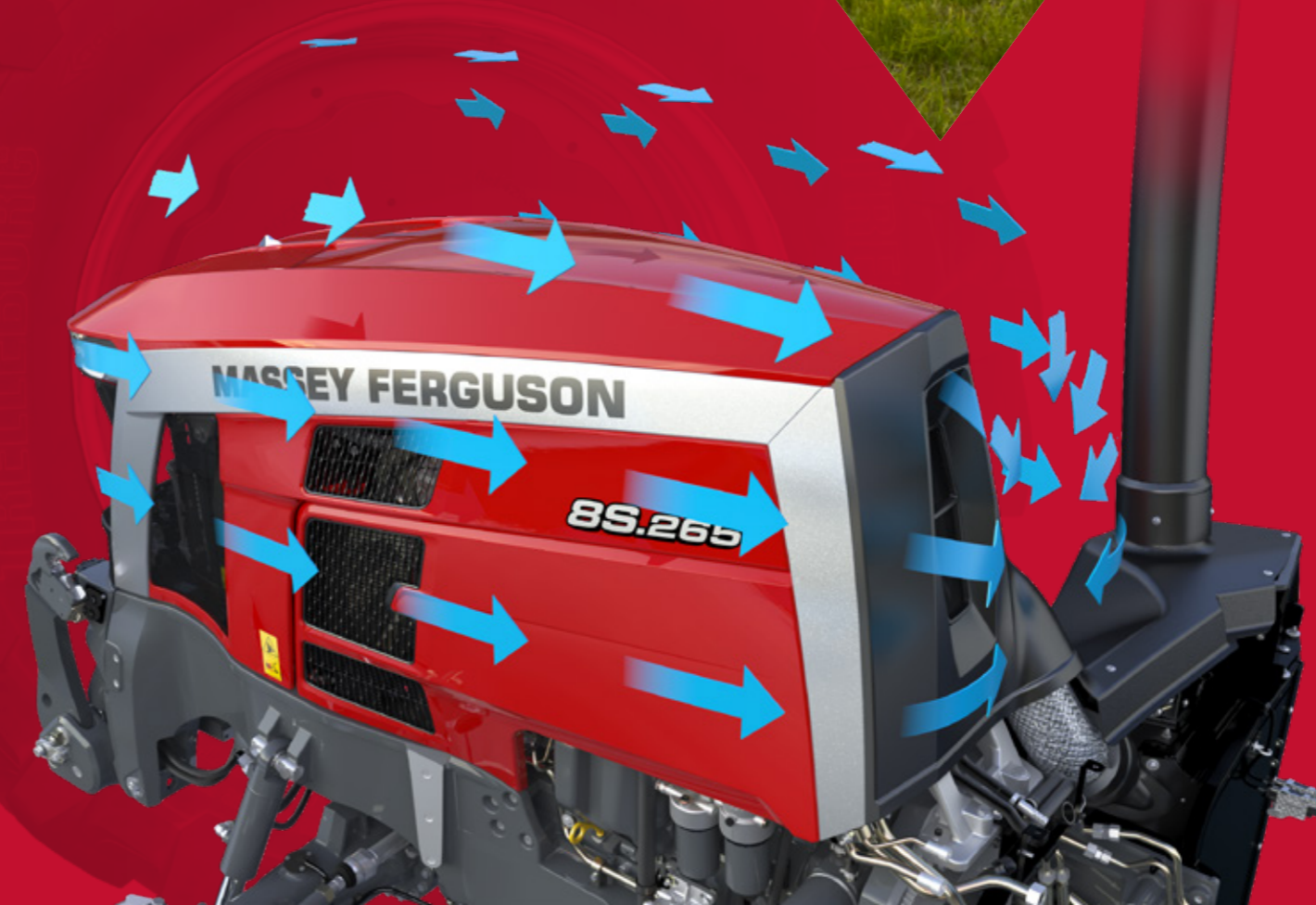

ONZE GESCHIEDENIS ALS KRACHTBRON VOOR DE TOEKOMST

In de trekkers van de nieuwe MF 8S-serie smelt een radicaal design samen met praktisch gebruiksgemak. De opvallende 'neo-retro'-stijl is een eerbetoon aan het rijke erfgoed van het merk, dat letterlijk wordt onderstreept door een interpretatie van de legendarische, grijze MF-sabelsstreep op de zijkant van de motorkap en het paardenkopmotief op de neus, die stamt uit de tijd van de MF 100- en MF 3000-serie.



ONZE GESCHIEDENIS...



KRACHTBRON VOOR DE TOEKOMST

UW MF 8S IN HET KORT

Uw MF 8S is een trekker die zijn tijd ver vooruit is en nieuwe maatstaven opstelt op het gebied van comfort, connectiviteit, gebruiksgemak, vermogensrendement, output en lage bedrijfskosten en daarnaast ongeëvenaarde betrouwbaarheid biedt voor een maximale inzetbaarheid en het best mogelijk rendement op de investering.

EEN NIEUW NIVEAU VAN RUIMTE, COMFORT, ERGONOMIE EN VERBINDINGSMOEGELIJKHEDEN

De stilste cabine op de markt met een geluidsniveau van slechts 68 dB en 360° zicht. Cabine en voorasvering verbeteren het rijcomfort en het nieuwe MF vDisplay digitale dashboard toont alle benodigde informatie in een oogopslag. De nieuwe armsteun maakt topklasse bediening van alle trekkerfuncties mogelijk.

LAGE BEDRIJFSKOSTEN

- ▶ Efficiënte motor - max. vermogen en koppel bij lage motortoerentallen, zorgt voor een 10% lager brandstofverbruik en lager geluidsniveau
- ▶ Automatische regeling klepspel
- ▶ Gemakkelijk toegankelijk voor dagelijks onderhoud
- ▶ MF Care reparatie- en onderhoudscontracten

MET KEUZE UIT ZES MODELLEN IS DIT EEN VAN DE BESTE KEUZES DIE U OOIT ZULT MAKEN.

	MF 8S.205	MF 8S.225	MF 8S.245	MF 8S.265	MF 8S.285	MF 8S.305
Motor	AGCO Power – Stage V – Alles-in-één-technologie					
Cilinderinhoud	6 cilinders, 7,4 liter					
Transmissie	Dyna E-Power met dubbele koppeling / Dyna-7 / Dyna-VT			Dyna-VT		
Max. vermogen bij 1.850 tpm	205 pk	225 pk	245 pk	265 pk	285 pk	305 pk
Max. vermogen EPM	225 pk	245 pk	265 pk	285 pk	305 pk	NVT
Max. koppel bij 1.000 - 1.500 tpm	950 Nm	1.000 Nm	1.100 Nm	1.200 Nm	1.260 Nm	1.280 Nm



EFFICIËNTE AANDRIJLIJNEN GEVEN HOGERE PRODUCTIVITEIT

- ▶ De Dyna-7-powershifttransmissie schakelt ongekend soepel en zorgt daarmee voor een hoog comfort
- ▶ De Dyna E-Power-transmissie met dubbele koppeling maakt schakelen over het gehele gebruiksbereik mogelijk, zonder onderbreking van het koppel
 - ▶ De continu-variabele Dyna-VT-transmissie zorgt voor volledig bedieningscomfort en optimaal brandstofverbruik op ieder moment
 - ▶ Alle drie transmissies beschikken over Engine Power Management, dat meer vermogen levert wanneer dat het meest nodig is
- ▶ Perfecte motor-transmissiecombinaties voor een maximale productie

Overzichtelijk, slim, duurzame agrarische technologieën. Nieuwe DataTronic 5- en optionele Fieldstar 5-terminals bieden het nieuwste gebruiksvriendelijke preciselandbouwpakket

- ▶ Touchscreen van 9 inch voor meer intuïtieve en nauwkeurige agrarische werkzaamheden
- ▶ Nieuwe MF Guide-oplossingen leveren besparing op door minder overlappingsen
- ▶ MF Section en Rate Control bieden de mogelijkheid de afgifte tijdens het werk aan te passen, terwijl automatisch overlappen, overslaan en verspilling van product minimaal worden gehouden
- ▶ MF TaskDoc produceert gedetailleerde verslagen van taken en stuurt die naar het kantoor en geselecteerde partners via de beveiligde Agrirouter-cloud
- ▶ MF Connect-telemetrie maakt monitoring op afstand en in realtime mogelijk voor betere besluitvorming, hogere efficiëntie en maximale inzetbaarheid

SNELLER WERKEN MET DE MEEST VEELEISENDE WERKTUIGEN

Maximaal vijf regelventielen aan de achterkant en drie vóór, inclusief frontheef en Power Beyond installatie, plus een achterheef met hoge hefcapaciteit. Het hydraulische systeem biedt de mogelijkheid sneller te werken met de breedste werktuigen en meer veelzijdigheid.

VIRTUAL REALITY



GEBRUIK UW SMARTPHONE OM EEN KIJKJE IN DE MF 8S TE NEMEN



◀ STAP 1

Gebruik een QR-scanner. Download deze gratis uit iTunes of de Android Play Store.



◀ STAP 2

Open de app en scan deze QR-code...



◀ STAP 3

... en neem plaats in uw Massey Ferguson-trekker.

Beleef de eXperience in 2D, door uw smartphone in alle richtingen te draaien of door met uw vingers te swipen.



◀ STAP 4

Beleef de volledige VR 3D Experience door te klikken op het speciale pictogram, in combinatie met een VR-bril.



GA VOOR
COMFORT



DE CABINE

EEN NIEUW
TIJDPERK
van comfort,
vrij zicht en
bedieningsgemak

Vanaf de eerste moderne trekkerontwerpen staat de Massey Ferguson-cabine bekend om zijn uitstekende kwaliteit. Met het MF Protect-U-design, zet Massey Ferguson met de MF 8S dit erfgoed krachtig voort. Wij werken er hard aan dat u goed zit en prettig werkt als de werkdagen eindeloos lijken, in een zeer productieve omgeving waarin ruimte, comfort, zicht, stilte, bedieningsgemak, connectiviteit en kwaliteit perfect gecombineerd zijn. Omdat we weten dat een productievare bestuurder meer winst maakt voor zijn bedrijf.



3,4 m³

werkruimte voor u en uw bijrijder



ZICHT

6,6 m²

GLASOPPERVLAK

voorover hellende voorruit zorgt voor veiligheid, gebruiksgemak en controle over de uit te voeren taak



68 DB

De stilste cabine die momenteel op de markt verkrijgbaar is verlaagt stress en voorkomt snelle vermoeidheid

GEMAAKT VOOR LOONWERKERS

“ Tijdens de lange werkdagen moeten onze bestuurders steeds alert en comfortabel kunnen blijven. ”

EEN TREKKER MOET NIET ALLEEN PRETTIG ZIJN OM IN TE WERKEN, MAAR MOET DE BESTEURDER OOK **VERVULLEN VAN TROTS.**

Een bestuurder die trots is op zijn werk is productiever en genereert winst. Bent u een loonondernemer of heeft u een groot landbouwbedrijf met meerdere chauffeurs in dienst? De MF 8S is een trekker waarin iedere medewerker met trots haar/zijn werk vervult.

De pakkende en comfortabele werkomgeving met volledige internetfunctionaliteit is uitgevoerd in stijlvolle kwaliteitsmaterialen en hoogwaardig afgewerkt. Over de cabine van de MF 8S is lang en zorgvuldig nagedacht met slechts één doelstelling - het versterken van de functionaliteit voor de bestuurder en zo een unieke toepasbaarheid creëren voor elke landbouwtoepassing.



GEMAAKT VOOR COMFORT

SOMS MAKEN DETAILS HET VERSCHIL BIJ HET VERLICHTEN VAN UW WERKLAST.

HET NIEUWE MF VDISPLAY.
Het eenvoudig afleesbare, digitale dashboard van de MF 8S kan geheel aan de persoonlijke wensen worden aangepast.



ALTIJD VERBONDEN - Twee USB-poorten en een verstelbare telefoon- en tablethouder verkrijgbaar via AGCO Parts.

Toegang tot radio of telefoonfuncties via Datatronic 5.

GEMAKKELIJKE EN VEILIGE INSTAP.
Grote, ruime portieren, treden en handrails, en een kantelbare stuurkolom zorgen voor de beste instap in de cabine in zijn klasse.

GEMAAKT VOOR COMFORT

ZONNESCHERM. Samen met maximaal vier zonnenschermen, zorgen de gekantelde voorruit en het grote dak voor een optimale bescherming tegen de zon.



VOORRUITWISSER. In het MF Protect-U-cabinedesign wordt 72% van het glasoppervlak van de voorruit gewist. Op de achterruit is een optionele wisser verkrijgbaar.



DE ZIJSPIEGELS zijn voorzien van verstelbare boven- en ondersegmenten die optimaal zicht bieden tijdens transport en dode hoeken tot een minimum beperken. Tot de opties behoren: elektrische ontdooiing en elektronisch verstelbare spiegels.



De **16 OPTIONELE LEDLAMPEN** veranderen de nacht in de dag. De standaard specificaties van de MF 8S omvatten automatisch geactiveerde zwaailampen, vertraagde uitschakeling van de verlichting aan het einde van de werkdag en het automatisch dimmen van de werklichten.



CABINEVERING zorgt voor een verhoogd comfort. Twee uitvoeringen verkrijgbaar: mechanisch en actief-mechanisch.



In de **ACTIEF-MECHANISCHE CABINEVERING** worden rubberen silentblock-glijlagers en geveerde schokdempers toegepast om onder alle rijomstandigheden optimale demping te leveren. Het systeem is instelbaar, zodat u zelf de starheid van de vering kunt kiezen.

FRISSE LUCHT

EEN EFFECTIEVE AUTOMATISCHE KLIMAATREGELING zorgt via 14 ventilatieopeningen in automotive-stijl, gepositioneerd rondom de bestuurder, voor een perfecte verdeling van verse lucht...



... en in de Exclusive-uitvoering is een automatische regeling beschikbaar via de Datatronic 5 (optioneel op de Efficient-uitvoering)...



... en de bedieningselementen liggen eenvoudig binnen handbereik op de armsteun.



Houd uw dranken en voedsel steeds vers dankzij de **KOELBOX** die onder de rijdersstoel is gemonteerd.



NEEM PLAATS IN DE COMFORTABELE STOEL EN GENIET VAN EEN DAG LEKKER WERKEN

Massey Ferguson biedt de beste bestuurdersstoelen in hun klasse - afhankelijk van de modellen - met vele opties die zorgen voor een optimaal werkcomfort.



BASISMODEL

Luchtgeveerde draaistoel



EFFICIENT-UITVOERING

Draaistoel met automatische luchtvering, verwarming, lendensteun



EXCLUSIVE-UITVOERING

Draaistoel met automatische luchtvering en halflederen bekleding, 2 verwarmingsniveaus, lendensteunen en een tweedelige rugleuning, met Dynamic Damping System

GEMAAKT VOOR COMFORT

Efficient is het standaardpakket specificaties voor de MF 8S-serie, waarmee u slimmer werkt en betere resultaten boekt.

Doordat de belangrijkste functies speciaal zijn ontwikkeld voor een verhoogde productiviteit, stelt het Efficient-pakket u in staat sneller te werken, hogere kwaliteit te leveren met grotere precisie, dit alles bij een comfort, ergonomie en betrouwbaarheid van een ongekend hoog niveau. Bedien zelfs de technologisch meest geavanceerde en veeleisende werktuigen met speels gemak, om volledig te profiteren van de extra productiviteit.

EFFICIENT-UITVOERING

GEAVANCEERDE UITRUSTING VOOR EEN NOG HOGERE EFFICIËNTIE TIJDENS HET WERK

COMFORT & VEILIGHEID

STANDAARD QuadLink-voorasvering
Mechanische cabinevering
Airconditioning met handmatige instelling
Draaistoel met automatische luchtvering, verwarming, lendensteun
Radio met Bluetooth/USB-aansluiting met geïntegreerde microfoon - bediening op armsteun

OPTIE

Actief-mechanische cabinevering
Automatische airconditioning
16 ledwerkklampen
Achteruitrijcamera
Elektrisch verstelbare en verwarmde spiegels
Draaistoel met automatische luchtvering en halflederen bekleding, 2 verwarmingsniveaus, lendensteunen en een tweedelige rugleuning, met Dynamic Damping System
Radio met Bluetooth/USB-aansluiting/DAB+ met geïntegreerde microfoon - bediening op armsteun

EFFICIËNTIE

40 km/h-uitvoering Dyna-7- of Dyna E-Power AutoDrive-transmissie
Alle bedieningselementen op de ergonomische armsteun met de Multipad-hendel
Closed centre hydraulisch systeem met 150 l/min
Elektrische en mechanische regelventielen

50 km/h-uitvoering Dyna-7- of Dyna E-Power-transmissie
Closed Centre hydraulisch systeem met 205 l/min of 205 l/min ECO
Fronthef cat. 3, 4.800 kg
Frontaftakas 1.000 tpm

CONNECTIVITEIT

MF Connect-telemetrie met 5-jarig abonnement

Datatronic 5-touchscreen van 9" (met beheer van trekkerinstellingen en ISOBUS geïntegreerd, en als optie radio- en telefooninterface, MF E-Loader, cameravoorbereiding en compatibel met MF Guide)
Fieldstar 5-monitor
ISOBUS
MF Guide-systeem met geavanceerde geleidingsfuncties
MF Section & Rate Control
MF TaskDoc Pro
MF Next Management FMIS
MF TaskDoc registreert alle taakgegevens



MULTIFUNCTIONELE ELEKTRO-HYDRAULISCHE JOYSTICK EFFICIENT-UITVOERING

A Fronthef heffen of regelventiel achter +
B Fronthef neerlaten of regelventiel achter -
C Regelventiel voor of achter +
D Regelventiel voor of achter -

Optionele Datatronic 5-monitor van 9"

Multipad-hendel

Rijmodus

Knoppen voor verlichting en airconditioning

Twee mechanische regelventielen



GEMAAKT VOOR COMFORT

Exclusive is een combinatie van hoogwaardige veelzijdigheid en verfijndheid, speciaal gericht op gebruikers die een trekker zoeken met geavanceerde functies en mogelijkheden op het gebied van ergonomie, comfort, automatisering, Smart Farming-functies en internetfunctionaliteit.

Deze uitvoering is speciaal bedoeld voor grootschalige bedrijven met intensief gebruik met een vraag naar geavanceerdere functies die rendementsvoordelen bieden voor hun bedrijf. De Exclusive-armsteun voorziet in vele voordelen, waaronder comfort en gebruiksgemak bij het bedienen van veelvuldig gebruikte bedieningselementen.

Daarnaast is de Exclusive standaard uitgerust met de Datatronic 5-boordcomputer. Gebruik de 9"-touchscreenmonitor voor het beheer van de trekkerfuncties, het toepassen van ISOBUS-functies voor een eenvoudigere bediening van werktuigen en voor het gebruik van MF Smart Farming-oplossing voor Agriculture 4.0.

Gebruik het Exclusive-pakket voor het aansturen van de technologisch meest geavanceerde en veeleisende werktuigen om een optimaal rendement te bereiken en zo volledig profijt te halen uit de verhoogde productiviteit.

EXCLUSIVE-UITVOERING

HET ULTIEME TOONBEELD VAN PRODUCTIVITEIT EN INNOVATIE

COMFORT & VEILIGHEID

STANDAARD

QuadLink-voorassvering
Actief-mechanische cabinevering
Automatische airconditioning
16 ledwerklampen
Achteruitrijcamera
Elektrisch verstelbare en verwarmde spiegels
Draaistoel met automatische luchtvering en halflederen bekleding, 2 verwarmingsniveaus, lendensteunen en een tweedelige rugleuning, met Dynamic Damping System
DAB-radio, Bluetooth, met geïntegreerde microfoon

OPTIE

EFFICIËNTIE

40 km/h Dyna-VT-, 40 km/h Eco-, Dyna-7- of Dyna E-Power AutoDrive-transmissie*
Alle bedieningselementen op de ergonomische armsteun met de Multipad-hendel
Closed centre hydraulisch systeem met 150 l/min
4 elektronische regelventielen met joystick- en vingertoppenbediening

50 km/h Eco Dyna-7, Dyna E-Power of Dyna-VT 50 km/h Eco*
Closed Centre hydraulisch systeem met 205 l/min of 205 l/min ECO
Fronthef cat. 3, 4.800 kg
Frontaftakas 1.000 tpm
Tot 8 elektrische regelventielen, geheel configureerbaar en aanpasbaar, op de Exclusive-armsteun

CONNECTIVITEIT

Datatronic 5-touchscreen van 9" (met beheer van trekkerinstellingen en ISOBUS geïntegreerd, cameravoorbereiding en compatibel met MF Guide)
MF Guide-geleidingssysteem af-fabriek gemonteerd
MF Connect-telemetrie met 5-jarig abonnement
MF TaskDoc registreert alle taakgegevens
ISOBUS

MF Guide-systeem met geavanceerde geleidingsfuncties
MF Section & Rate Control
MF TaskDoc Pro
MF Next Management FMIS
Fieldstar 5-monitor
Radio- en telefooninterface, MF E-Loader-beheer via het Datatronic 5-touchscreen van 9"



Programmeerbare functies

Knop voor proportioneel regelventiel

Vierde hydraulische functie

ELEKTRO-HYDRAULISCHE JOYSTICK EXCLUSIVE-UITVOERING

A Fronthef heffen of regelventiel achter +
B Fronthef neerlaten of regelventiel achter -
C Regelventiel voor of achter +
D Regelventiel voor of achter -

Datatronic 5-monitor van 9"

Aftakas-inschakeling

Multipad-hendel

Rijmodus

3 tiptoetsen regelventielbediening

Knoppen voor verlichting en airconditioning

Diepteregeling hefinrichting

Bediening telefoon en radio

Tractieregeling

Handgas

* afhankelijk van plaatselijke regels en richtlijnen

GEMAAKT VOOR SMART FARMING & CONNECTIVITEIT

De nieuwe MF 8S-serie voert Smart Farming en connectiviteit tot een hoog niveau.

Hierin zijn de trekkers uit de MF 8S-serie voorzien van een connectiviteitspakket dat voldoet aan de nieuwste standaards, inclusief informatieweergave in realtime en service op afstand. Meer nog, de trekkers zijn uitgerust met nieuwe, meer intuïtieve Datatronic 5-interfaces en met de Fieldstar 5-monitor voor het bedienen van de Smart Farming- en Agriculture 4.0-functies, zoals: MF Guide, MF Section en Rate Control en de overdracht en het beheer van data via MF TaskDoc en TaskDoc Pro.

“ Voor onze werkzaamheden gebruiken wij de nieuwste technologieën en wij willen het aantal benodigde inputs zo laag mogelijk houden en daarbij gebruik maken van intelligente oplossingen voor gegevensbeheer. ”



DATATRONIC 5

Powered by Fuse® Smart Farming Solutions

FUSE
SMART FARMING. SYNCHRONIZED.



De nieuwe MF E-Loader auto-controlefunctie draagt bij aan nauwkeuriger laden en een hogere productiviteit en veiligheid. Hiermee kunnen gebruikers individuele vork- of baklasten wegen. Bovendien wordt het totale gewicht van ieder item, iedere lading en iedere taak geregistreerd, en deze gegevens kunnen in een eenvoudig spreadsheet worden overgedragen. Gebruikers kunnen automatische processen voor verschillende laadcycli instellen en opslaan. MF E-Loader biedt ook een handige schudfunctie voor bakken.



Compleet beheer van trekkerfuncties en optimalisatiefuncties voor o.a. transmissie, motor en hydrauliek. Bovendien is er het bijzondere Dual Control systeem, waarmee uitstekende besturing en bediening mogelijk is van halfgedragen ploegen, door het in- en uitgaan van de voor te automatiseren. Tegelijkertijd stelt het systeem het dieptewiel van de ploeg ten opzichte van de achterhef af.

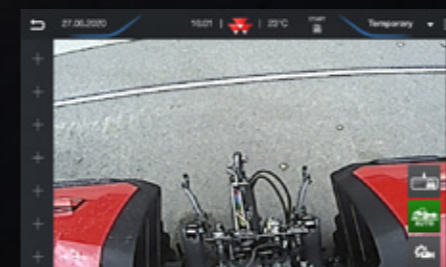

Videomodus – beelden van een boordcamera kunnen op het scherm worden weergegeven, zodat de bestuurder complexe werktuigen in het oog kan houden, of gewoon voor de veiligheid en efficiëntie bij het achteruitrijden.



Instellingen kopakkermanagement – De Datatronic 5 is standaard uitgerust met het meest intuïtieve, overzichtelijke en gebruiksvriendelijke kopakkermanagementsysteem dat momenteel verkrijgbaar is. Het is ontworpen om u veel tijd te besparen op kopakkers, zodat u zich op het onderhanden werk kunt concentreren en gemakkelijk een maximale productie kunt bereiken.



Toegang tot radiofuncties via Datatronic 5: net als in een auto sluit u apparaten gewoon aan via Bluetooth, USB of aux-aansluiting, met de mogelijkheid om meerdere smartphones te synchroniseren. U kunt radiostations opslaan, bellen en nog veel meer.



ISOBUS voor totale werktuigbesturing – ISOBUS maakt het mogelijk dat het besturingssysteem van een werktuigfabrikant op het scherm van de console wordt weergegeven, waardoor eigenaren en gebruikers geld besparen doordat er geen extra terminal in de cabine nodig is. Sluit simpelweg de kabel van het werktuig op de ISOBUS aansluiting van de trekker aan, waarna het systeem automatisch de bedieningsmenu's laadt en die op het scherm weergeeft.



ISOBUS Toewijzing MultiPad-schakelaars – ISOBUS-werktuigen zijn direct met de MultiPad-hendel te besturen. Het is veel handiger wanneer alle bedieningselementen (trekker en werktuigen) op dezelfde hendel zijn geplaatst, dan verschillende displays en hendels te moeten gebruiken.



Data en instellingen opslaan – In een onbeperkt aantal configuraties met gebruikersinstellingen kan het systeem tijdens het werk informatie opslaan over bewerkte oppervlakte, brandstofverbruik, gewerkte uren en nog veel meer. Alle instellingen en parameters kunnen door de Datatronic-terminal worden opgeslagen. Al deze instellingen kunnen worden bewaard en opgeroepen om de vorige gebruikte instelling op een trekker opnieuw te gebruiken.



GEMAAKT OM U IN HET **JUISTE SPOOR** TE HOUDEN

MF Guide is het compleet uitgeruste, handsfree automatische stuursysteem van Massey Ferguson. MF Guide kan een nauwkeurigheid van minder dan een meter, decimeter en centimeter leveren voor een verhoogde efficiëntie bij uw veldwerk.



KEUZE VAN **ONTVANGERS & CORRECTIE- SIGNALEN**



NovAtel®



Trimble®

Bij de nieuwe Massey Ferguson MF Guide zijn nu twee verschillende ontvangersystemen verkrijgbaar: NovAtel® en Trimble®. Bestaande Trimble® RTK-infrastructuren op het bedrijf, zoals NTRIP, kunnen gewoon in gebruik blijven. Informeer bij uw Massey Ferguson-dealer of -distributeur voor meer informatie.

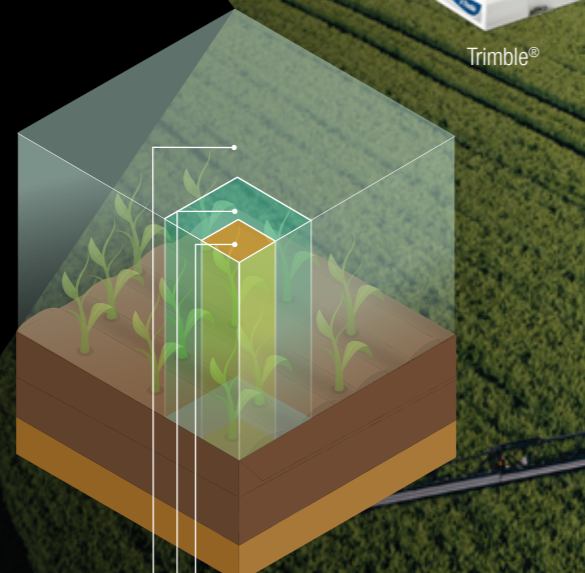

- 2 cm: NovAtel/Trimble RTK
- 4-15 cm: Optionele NovAtel/Trimble-correctiesignalen
- 15-30 cm: Standaard NovAtel/Trimble



xFILL™-TECHNOLOGIE
Wanneer u vanwege de terreinomstandigheden het signaal verliest, zal MF Guide tot 20 minuten lang betrouwbaar blijven werken zonder een correctiesignaal, dankzij de Trimble®-xFill™-technologie.

RTK-correcties



SNEL EN GEMAKKELIJK INSTELLEN MET DE **GO MODE** -FUNCTIE

Start binnen 5 minuten, zelfs bij nieuwe gebruikers. Zo kunnen zelfs nieuwe gebruikers in drie eenvoudige stappen snel een begin maken met het gebruik van automatische geleidings-/stuursystemen...



...WERKTUIG...

...GELEIDINGSLIJN...



BELANGRIJKSTE VOORDELEN **VOOR U**



**BRANDSTOF-
BESPARING VAN 12%**
Het is bewezen dat geleidings-systemen tot wel 12% brandstof besparen bij werk in het veld.

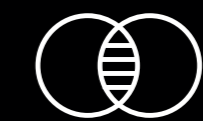

**GEEN
OVERLAPPINGEN**
MF Guide elimineert vrijwel alle overlappingen.



BESPARINGEN
Door gebruik te maken van MF Guide bespaart u geld dankzij de sterke reductie van het aantal overlappingen, door de precieze toediening van de middelen en door de zeer efficiënte uitvoering van de taken.



COMFORT
Het gebruik van MF Guide helpt u vermoeidheid en stress te voorkomen, doordat u zich heel efficiënt door uw werkdag kunt laten geleiden.



MFsection control

FUSE SYNCHRONISED

MF Section Control is de nieuwe oplossing voor precisielandbouw van Massey Ferguson, die de meest geavanceerde en efficiënte functies voor sectiebesturing biedt, waarmee tot 36 secties en 5 producten kunnen worden aangestuurd. Met de volledig automatische sectiecontrole voor ISOBUS-werktuigen kunnen gebruikers zaaien, bemesten of pesticiden spuiten zonder overlapping. Dit voorkomt dubbele bewerking en bewerking buiten de randen van het veld. Dankzij de ongecompliceerde en gebruiksvriendelijke sectieschakeling kunnen gebruikers snel en gemakkelijk correctiewaarden instellen voor ieder werktuig. Het systeem maakt gebruik van het GPS-systeem van de trekker om individuele secties in of uit te schakelen boven gebieden die al zijn behandeld, wat automatisch leidt tot een spaarzaam gebruik van de middelen en een verhoogde opbrengst.



MFrate control

FUSE SYNCHRONISED

Variabele afgifte met Variable Rate Control (VRC)

Door gegevensoverdracht met TaskDoc™ Pro kan nu met variabele afgifte worden gewerkt, afhankelijk van wat nodig is voor de bodem of de planten, zodat wordt bespaard op de gebruikte stoffen. De verschillende behoeften aan zaden, mest en pesticiden worden weergegeven op prescriptiekaarten. Vervolgens worden de gegevens opgehaald tijdens het werk en automatisch toegepast. Het grote voordeel is dat hoeveelheden kunnen worden bepaald en gepland met behulp van de velddatabase en vervolgens uiterst nauwkeurig worden uitgebracht. U kunt bijvoorbeeld het toepassen van chemicaliën of mest voor een gedeelte aanpassen aan de behoefte, zodat u minder hoeft te investeren en uw opbrengsten verhoogt.

MF TASKDOC & AGRIRouter: NIEUWSTE GENERATIE MACHINEBEHEER

MFtask doc

FUSE SYNCHRONISED

Kennis is macht. Met een nauwkeurige meting en registratie van gegevens kunnen betere beslissingen worden genomen. Het nieuwe TaskDoc™-systeem heeft een belangrijke plaats ingenomen in de toekomst van de landbouw en helpt agrarische ondernemers hun productiviteit te verhogen door de kennis van nauwkeurig gemeten gegevens.

Met **TaskDoc™** kunnen de gegevens van alle werkzaamheden met een minimale inspanning worden vastgelegd op de veldkaart en vervolgens in een mum van tijd worden geanalyseerd. De gegevens worden via de ISOBUS-standaard TC-BAS op een USB-stick overgedragen van de Datatronic 5-terminal naar het kantoor. Gegevens over de uitgebrachte hoeveelheden zaaigoed en kunstmest of de verbruikte brandstof zijn onmiddellijk na het werk beschikbaar.

Met de **TaskDoc™ Pro**-versie kunnen ook GPS-positiegegevens worden geregistreerd en gegevens in realtime via een mobiele telefoon worden overgedragen met behulp van de beveiligde AgriRouter Cloud-service. Daarmee wordt een automatische, naadloze uitwisseling met ISOXML-compatibele software voor veldbeheer en -kartering mogelijk in MF Next Management FMIS. De gegevens over verbruikte middelen worden overgedragen en kunnen ook tijdens de werkzaamheden worden bewaakt via de Datatronic 5-monitor.



AGRIRouter



Dit universele platform voor gegevensuitwisseling maakt het mogelijk uw machines te koppelen met uw FMIS-systeem (Farm Management Information System - bedrijfsinformatiesysteem). U kunt ook bepalen met wie u uw gegevens uitwisselt en tot welk niveau. AgriRouter is de sleutel tot de digitalisering van uw landbouwbedrijf en helpt u volledige controle te verkrijgen over uw gegevens.



Machiefabrikant



App-leverancier



Input bedrijven



Voedingsmiddelenindustrie



Externe platformen voor gegevensuitwisseling



Landbouwer



Loonbedrijf



Dealer



Adviseur



Externe dienstverlener

GEMAAKT OM TE PRESTEREN

HET TOONBEELD VAN EFFICIËNT VERMOGEN

De nieuwe MF 8S, voorzien van de nieuwst beschikbare SCR-technologie op de markt, is de onbetwiste leider in de klasse van de zware landbouwmachines, met een ongeëvenaard vermogen en koppel en de laagste totale eigendomskosten in zijn marktsegment.

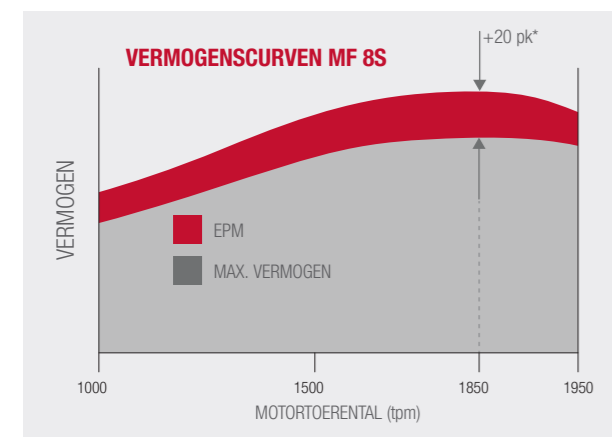
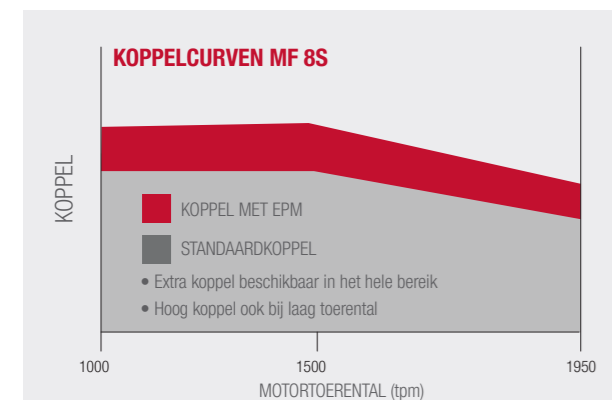

EPM beschikbaar in het hele bereik (niet alleen bij Max. vermogen)
Constant vermogen tussen toerental voor max. vermogen en toerental voor max. koppel

-40%
Lagere roetuitstoot

1.280 NM
koppel

305 PK
max. vermogen

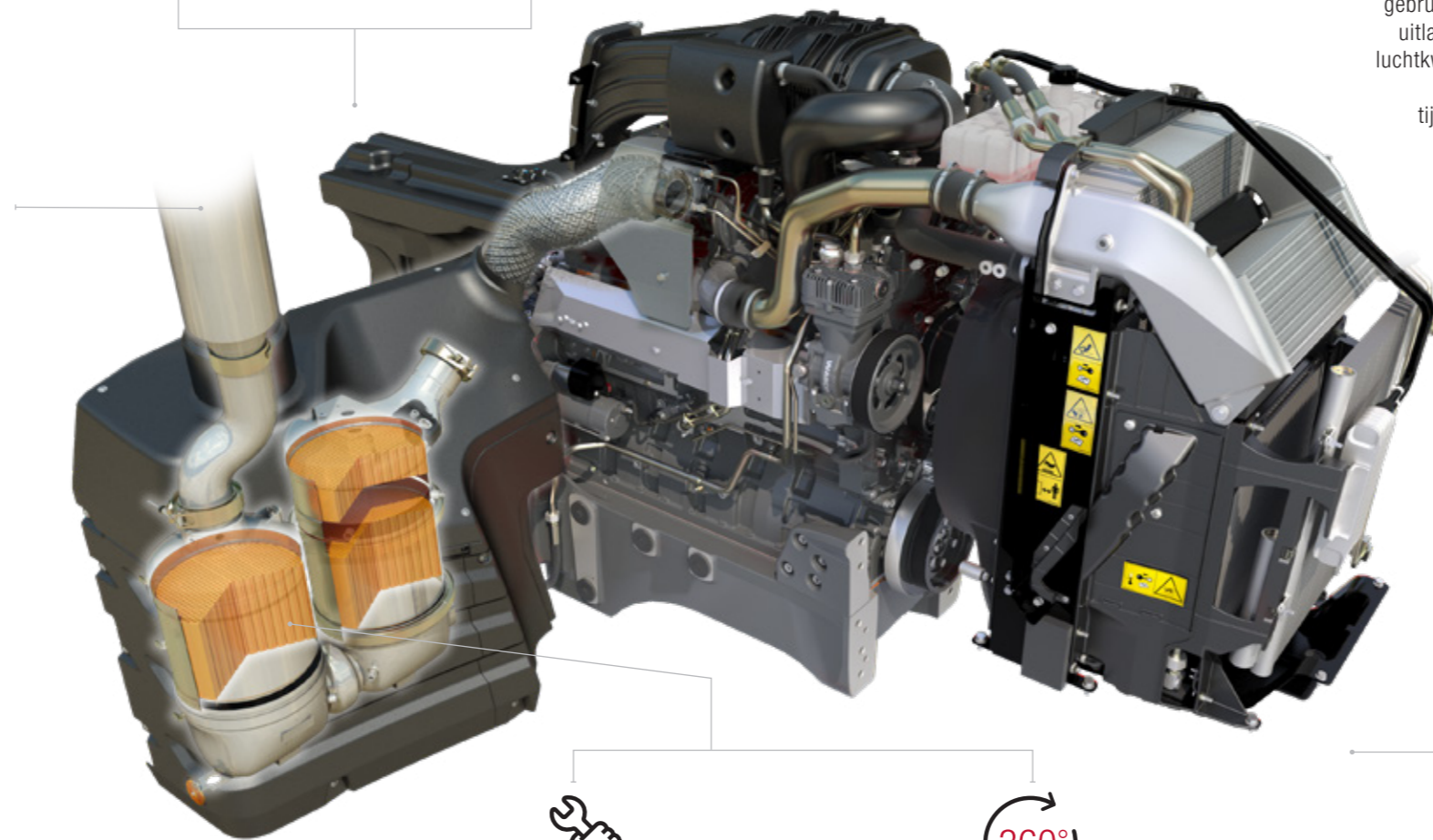

LAGE ONDERHOUDSKOSTEN

GEEN CONCESSIONS
Het alles-in-één-uitlaatgasna-behandelingsysteem is netjes en compact weggewerkt onder de cabine, waardoor het zicht rondom onbeperkt blijft

360°

EFFICIËNTE DUURZAAMHEID

In de 6-cilinder AGCO Power motor van 7,4 l wordt maximaal gebruik gemaakt van de voordelen die het meest milieuvriendelijke uitlaatgasna-behandelingsysteem op de markt biedt, teneinde de luchtkwaliteit te verbeteren, de gevolgen van de klimaatverandering te verzachten en om bij te dragen aan een stillere omgeving tijdens de werktijd voor zowel de bestuurder als voor de burens.

+8% VERMOGEN
met motorvermogensmanagement

+5%
Productiviteit

+5%
Productiviteit

-5,5 DB
bij lagere motortoerentalen



BRANDSTOF-BESPARING VAN 10%
Brandstofbesparing bij lage toerentalen



LAAG STATIONAIR TOERENTAL
Automatisch systeem houdt het stationair toerental laag voor een lager brandstofverbruik en minder motorgeluid

EPM

EPM BIJDT TOT WEL 20 PK MEER VERMOGEN, WAAR DIT HET MEEST NODIG IS.

Dit houdt in dat uw MF 8S[†] automatisch reageert op de belasting waaraan de trekker wordt blootgesteld en de brandstoftoevoer aanpast, zodat u over het extra benodigde vermogen beschikt. Het systeem is ontwikkeld voor zware transporttaken en uitdagend aftakaswerk. Een geavanceerd elektronisch motor- en transmissie-management stelt onder belasting of op hogere snelheid automatisch meer vermogen beschikbaar.

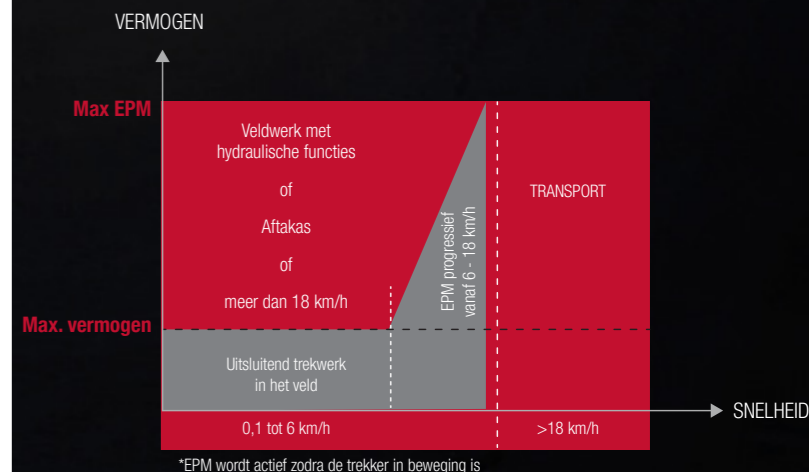

[†] N.v.t. op MF 8S.305

SUPEREFFICIËNTIE TRANSMISSIES

OP HET GEBIED VAN AANDRIJVERMOGEN SCHAKELEN WIJ NU MET DE SNELHEID VAN EEN GEDACHT EEN TANDJE BIJ

De MF 8S is verkrijgbaar met een keuze uit drie geheel automatische transmissies voor de meest geavanceerde technologie in zijn klasse, het grootste gebruiksgemak, soepele schakelacties en een bijzonder efficiënte overdracht van het vermogen op de bodem. Het schakelen verloopt geheel automatisch met de snelheid van een gedachte.

DE DYNA-7, DYNA E-POWER EN DYNA-VT ZIJN DE BESTE KEUZEMOGELIJKHEDEN IN TRANSMISSIES OOI.

Gebruiksvriendelijk. Slim te bedienen. Efficiënt en comfortabel.

GEMAAKT VOOR CONTROLE

“ Controle in de palm van uw hand. ”

Met de Multipad-hendel stuurt u zowel de transmissie aan, als de cruisecontrol, de achterhef, aftakas, het kopakkermanagement en de regelventielen via de geïntegreerde micro-joystick. Alle functies zijn binnen handbereik voor meer comfort.







POWER CONTROL- RIJHENDEL

Exclusief en eenvoudig; de unieke Massey Ferguson Power Control-rijhendel combineert drie functies in één gebruiksvriendelijk bedieningselement.



U KUNT:

- schakelen tussen vooruit /achteruit 
- versnellingen en groepen: opschakelen  en terugschakelen 
- Ontkoppelen 
- de neutraalstand inschakelen

ZODAT UW RECHTERHAND VRIJ IS OM EEN VOORLADER OF EEN HYDRAULISCHE WERKTUIGFUNCTIE TE BEDIENEN.

DYNA E-POWER

Het nieuwe tijdperk van de transmissies met de dubbele koppelingstechnologie.

EFFICIENT VERMOGEN.
GEEN ONDERBREKING
VAN HET KOPPEL.

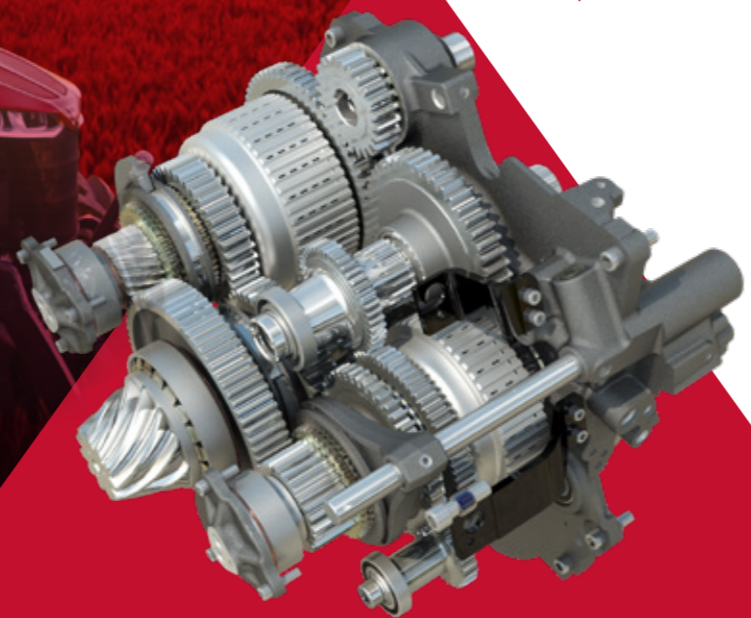

Het hart van de Dyna E-Power transmissie met 4 groepen met 7 powershifttrappen is de **dubbele koppeling**, soortgelijk aan de technologie die wordt toegepast in uw personenauto met automaat.

Dyna E-Power is de **nieuwe dubbele koppelingstransmissie** die door Massey Ferguson is ontwikkeld voor het MF 8S-programma. Met de Dyna E-Power hebben we een systeem ontwikkeld van **vermogensoverdracht op de bodem** dat alle overige transmissies overtreft op het gebied van **gebruiksgemak** en **precisie** met de efficiëntie van een semi-powershifttransmissie.

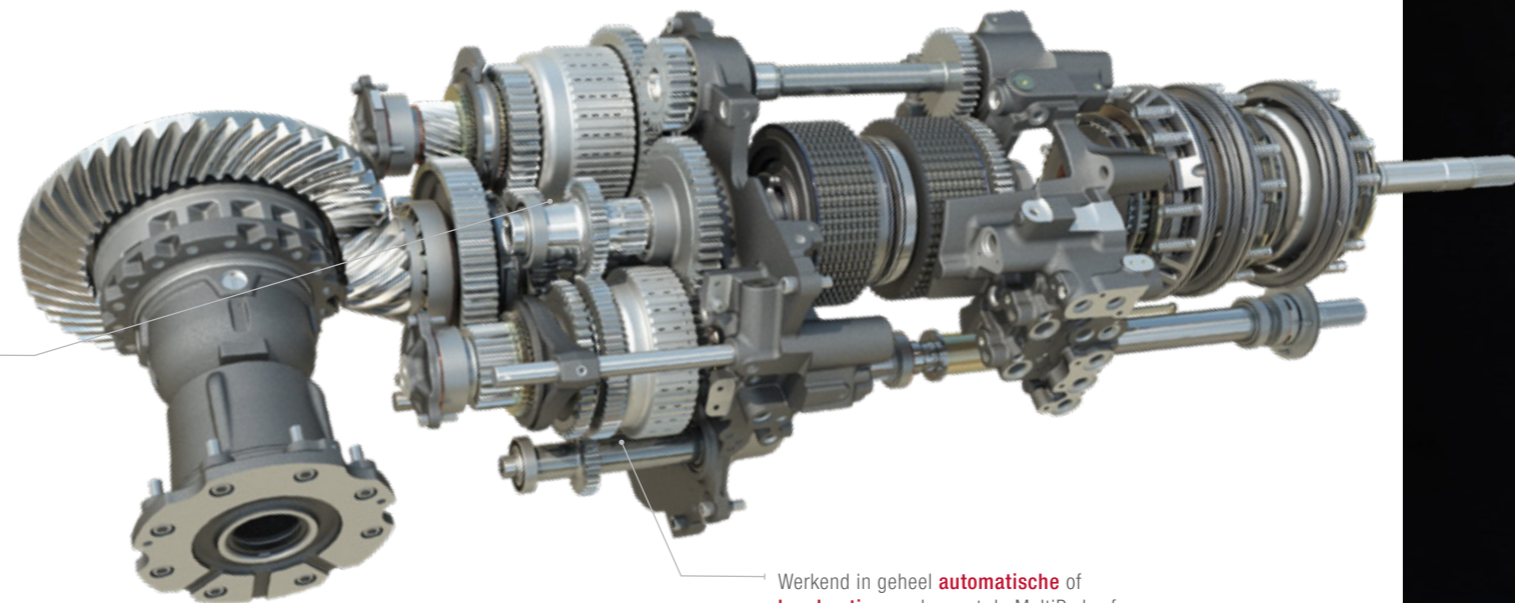

Werkend in geheel **automatische** of **handmatige** modus met de MultiPad- of de Power Control-rijhendel, kunt u instellen hoe agressief en snel de automatische schakelingen moeten verlopen, zodat deze perfect aansluiten bij uw werkzaamheden en de werkomstandigheden.

DYNA E-POWER-TRANSMISSIE

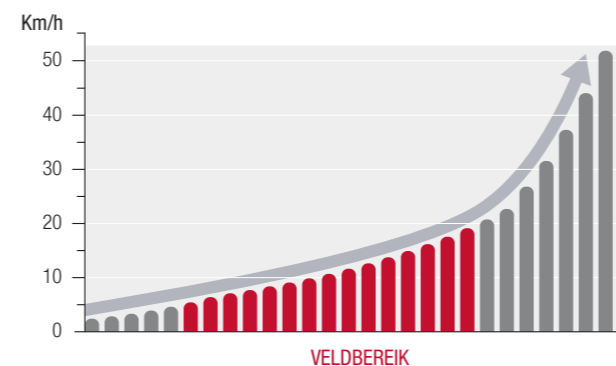

SOEPEL SCHAKELEN TUSSEN ALLE VERSNELLINGEN:

Vlak verlopende eerste helft van de curve, voor meer precisie in het veld. Steilere tweede helft van de curve, om sneller de topsnelheid te bereiken.

DE VOORDELEN VAN DYNA E-POWER IN HET KORT

- ▶ Zeer efficiënte dubbele koppelingstechnologie als toegepast in een groot aantal personenauto's met automatische transmissie
- ▶ Overdracht van het motorvermogen op de bodem – efficiënt en productief
- ▶ Voorkomt over het gehele gebruiksbereik het verlies van vermogen, zonder onderbreking van het koppel
- ▶ Onmiddellijke schakeling van versnellingen/groepen zorgt voor een ononderbroken vermogensoverdracht op de bodem
- ▶ De schakelingen verlopen naadloos, soepel en efficiënt met snelheidsverschillen van slechts 9% bij veldwerkzaamheden tussen 5 km/h en 20 km/h
- ▶ 15 versnellingen in de het veldbereik



28x28
versnellingen



-26%
vermogensverlies



5%
Brandstofbesparing

DYNA-7- TRANSMISSIE

Gemaakt voor een efficiënte vermogensoverdracht. Transmissietechnologie.

**DYNAMISCHE
PRESTATIES
ZIJN STANDAARD**



De nieuwe Massey Ferguson Dyna-7 semi-powershifttransmissie bouwt voort op de rijke ervaringen met de Dyna-6 die wordt geroemd om zijn **prestaties** en **efficiëntie**. En de nieuwe transmissie is nu nog verfijnder. Deze biedt niet alleen een extra powershifttrap en soepeler schakelingen, maar is ook nog een **15% efficiënter dan de Dyna-6**.

Dyna-7 is standaard uitgerust met Eco-reductie van het motortoerental bij maximale rijsnelheid voor **stiller rijden** en **lager brandstofverbruik**.

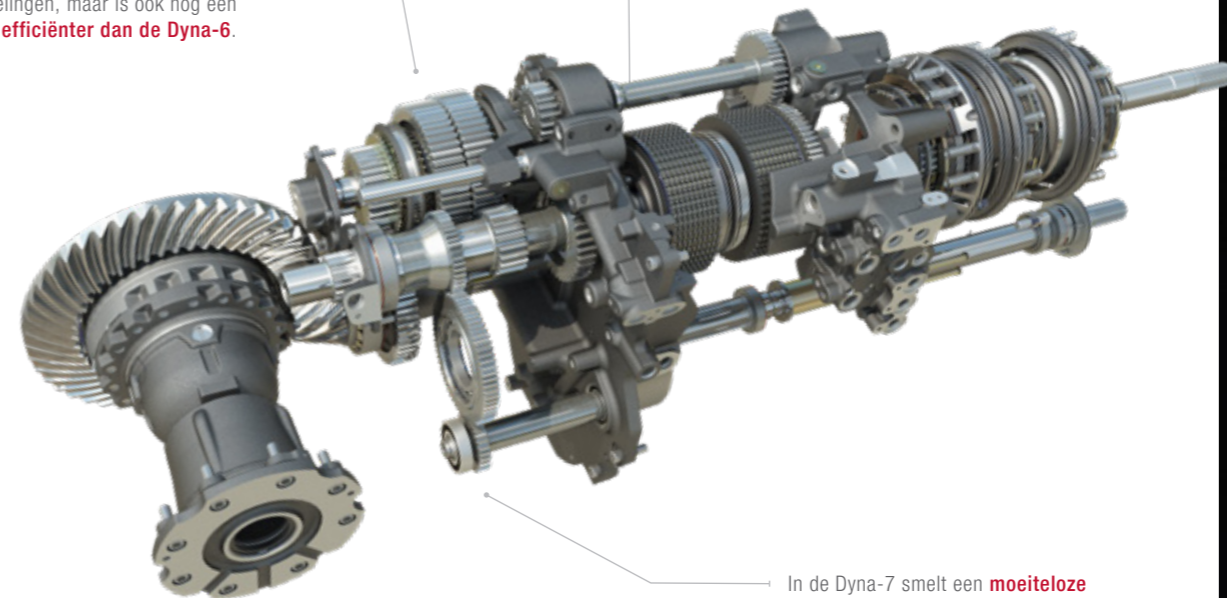

In de Dyna-7 smelt een **moeiteloze bediening** samen met absolute efficiëntie, waarmee de bestuurder een **ongeveerde gebruikservaring** wordt geboden. De unieke Dyna-7 biedt 7 soepel schakelende Dynashift-trappen in elk van de vier groepen, waardoor een enorme powershiftflexibiliteit over een breed snelheidsbereik beschikbaar is en in het veld maximale prestaties worden bereikt. Zowel het schakelen met Dynashift als tussen versnellingen wordt onder belasting uitgevoerd, zonder dat er een koppelingspedaal bediend hoeft te worden.

DYNA-7-TRANSMISSIE

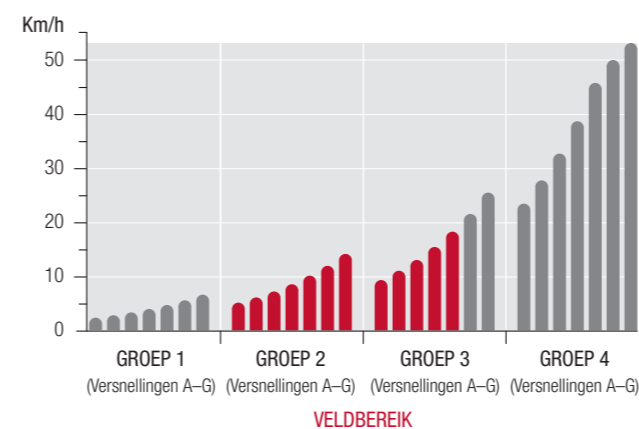

DE VOORDELEN VAN DYNA-7 IN HET KORT

- ▶ 12 versnellingen in het veldbereik
- ▶ Maximale snelheid 40 km/h of 50 km/h mogelijk* bij laag motortoerental (Eco)
- ▶ De ECO-functie maakt het mogelijk topsnelheden te behalen bij lage motortoerentallen (maximaal 53 km/h bij 1.650 tpm), wat leidt tot een verlaging van de geluidsuitstoot en van het brandstofverbruik
- ▶ Cruisecontrolsnelheden (C1/C2)
- ▶ Rempedaal zet de transmissie automatisch in vrij
- ▶ Afstellen agressiviteit omkeerschakeling, gescheiden afstellen van de agressiviteit voor voorwaarts en achterwaarts
- ▶ Afstellen van de agressiviteit van de Dynashift-trappen

* Afhankelijk van wetgeving in de desbetreffende markt



28x28
versnellingen



-15%
vermogensverlies
vs. Dyna-6



5%
Brandstofbesparing

DYNA-VT- TRANSMISSIE

DE SOEPELSTE VERMOGENSAFGIFTE, DE ULTIEME PRODUCTIVITEIT.

Met de continu variabele Dyna-VT-transmissie hebben wij een systeem van vermogensoverdracht ontwikkeld dat alle overige systemen het nakijken geeft voor wat betreft gebruiksgemak en precisie.

Dankzij de intuïtieve bediening is de transmissie eenvoudig te begrijpen, waardoor de bestuurder optimaal gebruik kan maken van de capaciteiten en minder ervaren bestuurders zich snel één zullen voelen met de machine.



DE VOORDELEN VAN DYNA-VT IN HET KORT

- ▶ Traploze transmissie zorgt voor volledig bedieningscomfort en optimaal brandstofverbruik op ieder moment
- ▶ Eenvoudige, traploze snelheidsregeling vanaf 0,03 tot 40 km/h of 50 km/h* verkrijgbaar met 40 km/h SuperEco of 50 km/h* Eco
- ▶ Het aanbod van twee snelheidsbereiken maakt het mogelijk een optimaal koppel in te zetten voor verschillende toepassingen
- ▶ Hendel- of pedaalbediening, naar voorkeur van de bestuurder
- ▶ De 'Supervisor' zorgt voor maximale output onder variërende belastingen
- ▶ Met de nieuwe Automatische modus kunnen gebruikers de vooruitsnelheid aanpassen terwijl automatisch het motortoerental wordt afgestemd op de belasting en rijsnelheid
- ▶ Aanpassing van omkeerschakeling en agressiviteit van pedaal met remfunctie met neutraalschakeling



TRAPLOZE
snelheden van 0,03 km/h tot
40 km/h of 50 km/h*



**ZEER
COMFORTABEL**
Traploze transmissie.

* afhankelijk van wetgeving in de betreffende markt

ULTIEM COMFORT. TRAPLOZE TRANSMISSIE.

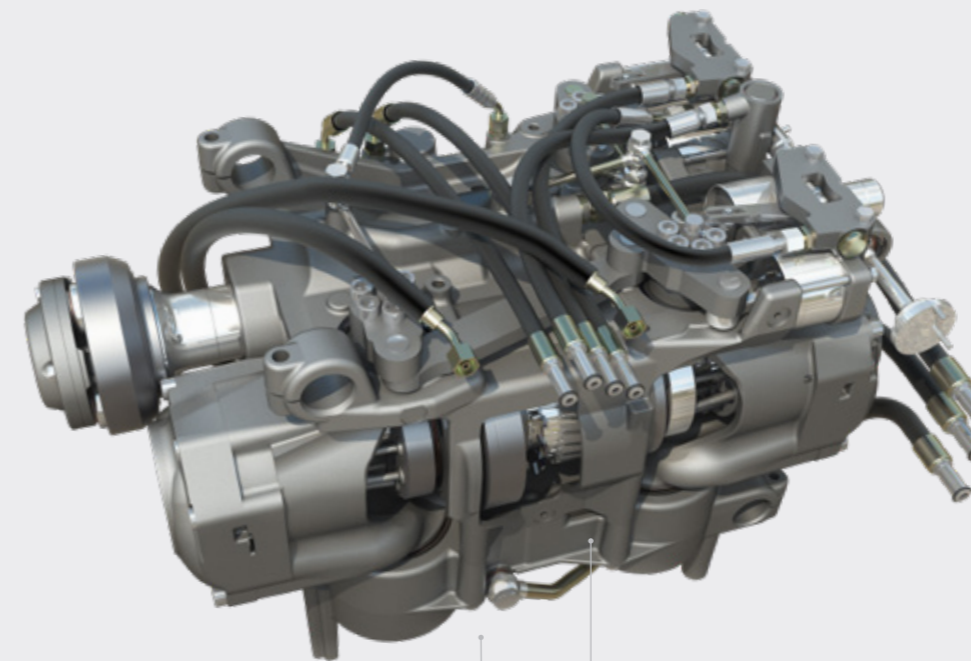

De '**Automatische modus**' staat voortdurend in stand-by en wordt ingeschakeld wanneer het toerental daalt onder belasting. De 'Supervisor' heeft als voordeel dat zelfs als de motorbelasting hoger wordt en het motortoerental daalt, de transmissie automatisch de rijsnelheid vermindert om het totale vermogen te handhaven. Dit geldt voor aftaktoepassingen, veldwerk en transport.

Als dit samen met C1 en C2 wordt gebruikt waarmee een specifieke snelheid is ingesteld, zal de trekker altijd maximale prestaties leveren onder wisselende belasting en wordt de trekker automatisch op de vereiste snelheid teruggebracht.

De originele Dyna-VT-transmissie is een superieur staaltje van precisietechniek: gegarandeerde productiviteit, totaal comfort voor de bestuurder en altijd een optimaal efficiënt brandstofgebruik.

AUTOMATISCHE MODUS

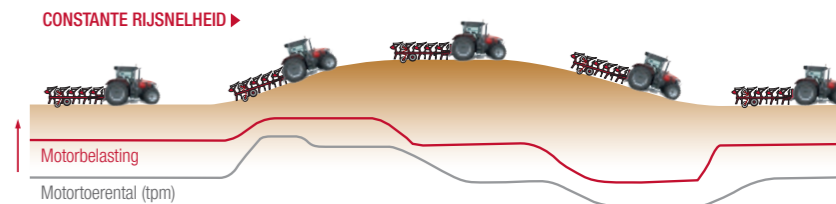

De befaamde Dyna-VT continu variabele transmissie heeft nu een nieuwe automatische modus. Hiermee kunnen gebruikers de Multipad-hendel of het voetpedaal gebruiken om de vooruitsnelheid aan te passen terwijl automatisch het optimale motortoerental voor de belasting en de rijsnelheid worden ingesteld. Dat zorgt niet alleen voor een soepelere bediening, maar ook een lager brandstofverbruik.

Wanneer de last (rode lijn) onder wisselende omstandigheden verandert, reageert de Dyna-VT automatisch door het toerental (grijze lijn) aan te passen om de ingestelde vooruitsnelheid te handhaven. Zo worden de prestaties geoptimaliseerd, brandstof bespaard en het geluidsniveau verlaagd.

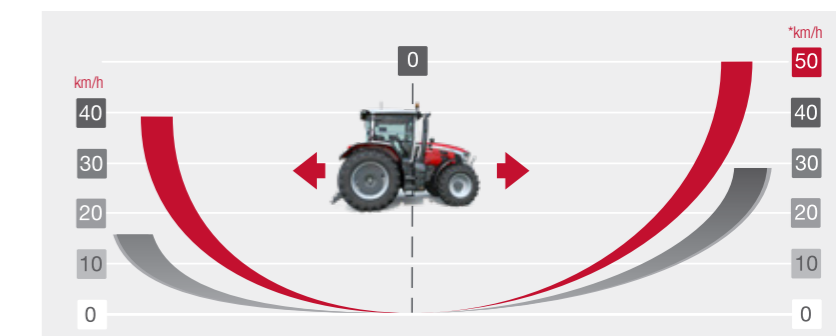

▶ **TRAPLOZE TRANSMISSIE**
Dyna-VT is verbaazingwekkend eenvoudig te bedienen en werkt bijzonder goed in wisselende omstandigheden. Geen versnellingen schakelen, geen horten en stoten of onderbrekingen in tractie of vermogen.

Eenvoudige, traploze snelheidsregeling van kruipsnelheid tot 50 km/h*

Afhankelijk van wetgeving in de betreffende markt*

GEMAAKT VOOR VEELZIJDIGHEID & TRACTIE

Aan vermogen heb je niets als het niet kan worden overgebracht naar waar het hoort: de grond

Met een basisgewicht van niet meer dan 8,7 t, wegen de trekkers uit de MF 8S-serie minder dan vergelijkbare trekkers in deze klasse. Dit zorgt ervoor dat de trekkers een lage bodemdruk hebben, die geknipt is voor werk in het veld of voor transportwerk, terwijl het robuuste design het ook mogelijk maakt zware lasten te dragen of ballastgewichten te monteren voor zwaar trekwerk.

Met het brede aanbod van ballastgewichten en banden, waaronder een achterband met een diameter van 2,05 m, kunnen de MF 8S-trekkers exact worden aangepast aan de taken waarvoor u ze wilt inzetten, voor maximale tractie met een maximale bescherming van de bodem, bij een minimaal brandstofverbruik.

Hiermee vervullen wij onze belofte de bodem maximaal te beschermen en het land in optimale conditie te houden voor toekomstige generaties.

**PERFECTE WIELBASIS
VOOR EEN PERFECTE
VERMOGENSOVERDRACHT
EN EEN OPTIMALE
BODEMBESCHERMING.**

De wielbasis bedraagt 3,05 m en geeft een betere stabiliteit met en zonder een zwaar werktuig, zodat een hoge tractie in het veld wordt bereikt evenals meer comfort bij transport.

De combinatie van de wielbasis en de chassisvorm van de MF 8S betekent dat er minder ballastgewicht nodig is, waardoor de bodem optimaal wordt ontzien en er minder verdichting optreedt bij cultiveren, zaaien en planten



“ Wij verbouwen op zware klei. Daarom is het voor ons van groot belang dat bodemverdichting tot een minimum wordt beperkt. ”



▲ BALLAST VOOR FLEXIBILITEIT

Voor werk met intensieve tractie of conragewicht (voor of achter) hebt u soms ballastgewichten nodig, waarvan wij een uitgebreid assortiment kunnen leveren. De trekkers uit de MF 8S-serie zijn af-fabriek verkrijgbaar met extra front- en achtergewichten, om precies in uw behoeften te voorzien.

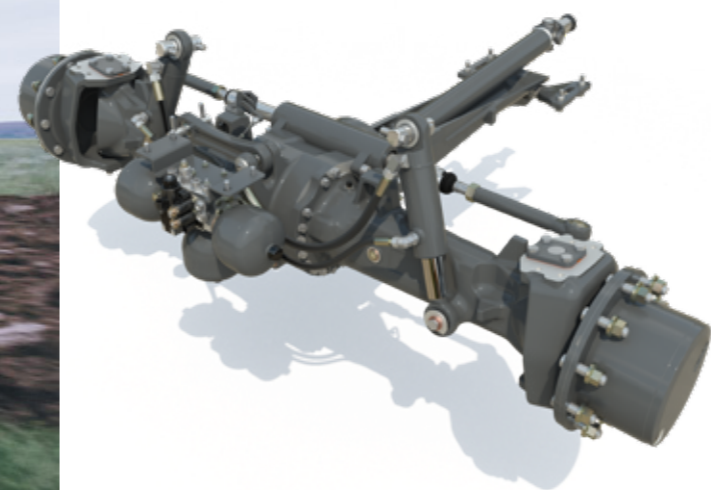

5,7 m
draaicirkel*

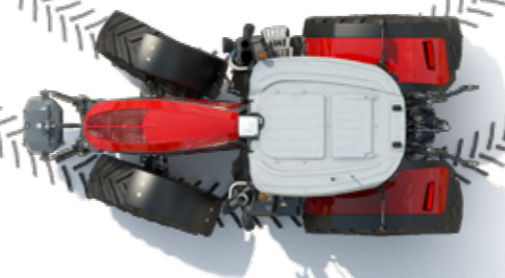

▲ WENDBAARHEID

Verbeterde wendbaarheid bij bediening van de voorlader, op het erf en bij wenden op de kopakker.

Dankzij het gewelfde ontwerp van het chassis en de motorkap wordt een van de kleinste draaicirkels op de markt behaald.

◀ QUADLINK VOORASVERING

Een verhoogd comfort, meer veiligheid tijdens transporttoepassingen en een verhoogde tractie zijn de voordelen van een nieuwe en innovatieve, optionele voorasvering. Het eenvoudige ontwerp levert een superieur rijcomfort op, evenals een optimale stuur- en pendelhoek en biedt bovendien een maximale bodemvrijheid. Geheel onderhoudsvrij.

*Spoorbreedte 1.950 mm bij voorbandmaat 600/70R30

▼ **SPEEDSTEER** verlaagt de benodigde inspanningen van de bestuurder en maakt het keren op de wendakker sneller - zodat u uw tijd in de cabine maximaal kunt benutten.

De bestuurder kan de stuurverhouding aanpassen en instellen hoeveel omwentelingen van het stuur nodig zijn voor een bepaalde stuurhoek.



MAXIMALE TRACTIE, BODEMBESCHERMING & LAAG BRANDSTOFVERBRUIK MET **TRELLEBORG- BANDEN**

GEEN ENKELE MACHINE HOEFT GEHEEL AFGESCHIEDEN VAN DE WERELD ZIJN WERK TE DOEN

Een nauwe samenwerking met fabrikanten van banden en landbouwmachines is waardevol en helpt ons allemaal om nieuwe technologieën te ontwikkelen. Met de vruchten van deze samenwerking verbeteren wij samen de kwaliteit, productiviteit en de prestaties van onze bedrijven.

Door een trekker uit te rusten met de beste banden voor een taak helpt u niet alleen de bodem te beschermen, maar heeft u ook een grote invloed op de effectiviteit van uw werk.

In 2019 op de AGRITECHNICA introduceerde Trelleborg de TM1000 Progressive Traction-band op de MF Next-concepttrekker; en nu is de praktijktoepassing werkelijkheid geworden op de nieuwe MF 8S.

TRELLEBORG



De nieuwe TM1000 ProgressiveTraction®,

werd ontwikkeld volgens de VF-normen en is een zeer innovatieve band die:

- ▶ superieure flotatie-eigenschappen biedt
- ▶ de bodem minde zwaar belast
- ▶ superieure tractie biedt
- ▶ een lager brandstofverbruik garandeert evenals een geringere uitstoot
- ▶ uitstekende rijeigenschappen en comfort biedt
- ▶ een uitstekende levensduur heeft

SELECTEREN VAN HET JUISTE BALLASTGEWICHT & DE JUISTE BANDEN: DE VOORDELEN IN HET KORT

- ▶ Meer kracht op de bodem
- ▶ Ultieme tractie
- ▶ Beperkte bodemverdichting voor optimale opbrengsten, waarbij een goede bodemgezondheid voor volgende generaties behouden blijft
- ▶ Economisch brandstofverbruik



TOT
+10%
hogere tractie



+13%
voetafdruk voor een
lagere bodemverdichting



3%
Brandstofbesparing



GEMAAKT VOOR HET ZWARE WERK

UITSTEKENDE
INZETBAARHEID EN
PRESTATIES VOOR
ALLE DENKBARE TAKEN
EN IN ELK VELD

Moderne werktuigen stellen steeds hogere eisen aan de trekkers die ze aandrijven, doordat ze worden gevraagd sneller te presteren en beter te reageren. Met de MF 8S bereikt u ongekende mogelijkheden voor het hanteren van de modernste werktuigen, dankzij zijn ongekende hef- en aandrijfvermogen voor de zwaarste toepassingen. De MF 8S-trekker is sterk, barst van het koppel en combineert dit met een grote wendbaarheid. Perfect als u een machine zoekt met een zeer hoog aftakasvermogen, die uitstekende prestaties levert met de meest geavanceerde werktuigen.



“ De MF 8S-trekker is sterk, barst van het koppel en combineert dit met een grote wendbaarheid. ”



GEMAAKT VOOR HET ZWARE WERK

TOT 205 l/min ECO

Hydraulische slagkracht is essentieel voor de algehele inzetbaarheid van een trekker. Standaard zijn de trekkers uit de MF 8S-serie uitgerust met een Closed Centre hydraulisch systeem met loadsensing en een capaciteit van 150 l/min., met optionele capaciteiten van 205 l/min. en 205 l/min. ECO. Daarmee bieden zij de grootst mogelijke oliestroom bij een laag toerental, waardoor zij zorgen voor een besparing in het brandstofverbruik.



Tot

2

regelventielen vóór met een vrije retour.



Hefvermogen tot

4.800 kg

IFLS (Integrated Front Linkage System)-fronthef voor zware toepassingen als optie verkrijgbaar en ontwikkeld om aan te sluiten op de voorwielophanging.



ISOBUS-

aansluiting verbindt compatibele werktuigen.



1.000 TPM

frontaftakas verkrijgbaar.

In combinatie met een fronthef kan zo een breed scala aan extra werktuigen worden aangedreven: zo maakt u minder werkgangen en werkt u aanzienlijk effectiever. Profiteer van echte tijdbesparing – door een meer dan dubbele productie bij het maaien van gras.



Standaard

4

aftakstoerentallen op Dyna E-Power- en Dyna-7-transmissies: 540/540 Eco en 1000/1000 Eco. Standaard 2 aftakstoerentallen op de Dyna-VT: 540 Eco/1000. Optioneel 1000/1000 Eco. De aftakstoerentallen worden bereikt bij een laag motortoerental, wat leidt tot een lager brandstofverbruik en bijdraagt aan een lager geluidsniveau in de cabine.



Hefvermogen tot

10.000 kg

voor de zwaar uitgevoerde achterhef, voorzien van de trekkrachtregeling Ultimate Draft Control. Het digitale ELC-systeem van MF biedt een eersteklas trekkrachtregeling, met nauwkeurige diepte-instellingen en beter volgen van de bodemcontouren. Dit leidt tot een betere gewichtsverdeling, betere tractie, minder wielslip, lagere bandenslijtage en een gereduceerd brandstofverbruik, terwijl de hogere productie op peil blijft.

POWER BEYOND

IN HET CCLS VENTIELENBLOK IS EEN POWER BEYOND-FUNCTIE INGEBOUWD DIE via extra aan- en afvoerleidingen oliestroom direct vanaf de pomp levert, waardoor extra externe regelventielen kunnen worden aangesloten.



Tot

5

regelventielen achter met vrije retour en hendels om de ventielen drukvrij te schakelen

GEMAAKT VOOR MAXIMALE INZETBAARHEID

VERDIEPING VAN DE
EIGENDOMSBELEVING EN
EEN TOTALE GEMOEDSRUST



OVERAL VERBONDEN. ALTIJD.
STANDAARD MET EEN ABONNEMENT VAN
5 JAAR.

LANGERE INZETBAARHEID, GEOPTIMALISEERD
ONDERHOUD EN INTELLIGENTERE
DIENSTVERLENING MET MF CONNECT.

EIGENAAR, DEALER EN TREKKER -
100% VERBONDEN!

MF Connect is een machinepark beheersysteem dat klanten in staat stelt hun Massey Ferguson-machine nauwkeurig in het oog te houden.

Het vrijwel in realtime bewaken van het machinegebruik en hun bedrijfsparameters via een mobiele telefoon, tablet of desktop was nog nooit zo eenvoudig.

Het systeem helpt eigenaren en managers hun werkzaamheden effectiever te beheren en zo de efficiëntie op hun bedrijf te verhogen, dankzij diagnoses op afstand, waardoor een optimale effectieve inzet van de machines wordt bereikt.



**Leg uw kosten aan banden en
verzekert uzelf van optimale prestaties
van uw MF 8S met MF Care.**

De dienst MF Care en de verlengde garantiecontracten zijn flexibel, zodat deze naadloos aansluiten op uw betalingswensen en gedraaide bedrijfsuren. Regulier onderhoud voorziet in preventief onderhoud – zodat storingen worden opgemerkt voordat ze problemen veroorzaken, zodat uitval wordt vermeden. Een complete historie van dealeronderhoud met originele AGCO Parts-onderdelen verhoogt ook de restwaarde van uw machine.

- ▶ Verzekert u van een maximale restwaarde van uw trekker
- ▶ Flexibele voorwaarden en langetermijn-prijspakketten
- ▶ Verkrijgbaar tot 12 maanden na registratie
- ▶ Ervaren MF-monteurs beschikbaar voor onderhoud op locatie of in de werkplaats

ZILVER

GOUD

DETAILS	ZILVER	GOUD
MACHINETYPE	Alle	Alle
	–	Profiteer van lagere prijzen wanneer uw machine** werkt met MF Connect
STANDAARD ONDERHOUD*	✓	✓
REPARATIEKOSTEN	–	✓
AFTREKBAAR	–	Optie: €0, €190, €490

*De door AGCO opgegeven brutoprijs heeft uitsluitend betrekking op de verlengde garantie en omvat geen onderhoud.

**Alleen van toepassing op specifieke modellen. – Niet verkrijgbaar

**MASSEY FERGUSON BIEDT EEN UITGEBREID
EN DOELTREFFENDE DIENSTENPROGRAMMA**

					
6.000 hr 5 jaar	3.000 hr 5 jaar	50.000 balen 5 jaar	6.000 hr 5 jaar	2.000 hr 3 jaar	25.000 balen 3 jaar

Uitsluitend ISOBUS-compatibel machines

ONDERDELEN & SERVICE

HET DRAAIT ALLEMAAL OM LEVENSLANGE ONDERSTEUNING

De aanschaf, het eigendom en het onderhoud van landbouwmachines kunnen complex zijn, dat maakt de absolute zekerheid dat u een uitstekende back-up en ondersteuning krijgt, een belangrijk punt van overweging. Als klant van Massey Ferguson bent u verzekerd van gepersonaliseerde, aandachtige en vriendelijke ondersteuning van ons netwerk van gespecialiseerde dealers die uw bedrijf volledig begrijpen.

Er is geen sluitingstijd voor Parts en Service omdat een machine buiten dienst kan zijn. Wij zijn er voor u zo lang als u uw Massey Ferguson-machine hebt.

Wij ervaren trots en verantwoordelijkheid voor iedere machine die wij verkopen en het is onze missie om uw machines iedere keer wanneer u de sleutel omdraait betrouwbaar te laten werken.

“ Ik wil dat het dagelijkse onderhoud snel en eenvoudig is, zodat ik meer tijd kan doorbrengen met mijn gezin. ”

HET ONTWERP VAN DE MF 8S IS GERICHT OP SNEL, ONGECOMPLICEERD, GEMAKKELIJK EN VOORDELIG ROUTINEONDERHOUD.

Wij hebben praktisch gebruiksgemak gecombineerd met stijl, om ervoor te zorgen dat u uw dagelijks onderhoud snel, moeiteloos en eenvoudig kunt uitvoeren, zodat het onderhouden van uw trekker nooit tot stress leidt en u sneller aan het veldwerk kunt beginnen voor een maximale productiviteit en u ook nog wat vrije tijd overhoudt. Met een Massey Ferguson trekker uit de MF 8S-serie blijft de tijd die u op het erf moet besteden aan voorbereiding voor de volgende dag tot een minimum beperkt.

OPTIES EN ACCESSOIRES

De moderne landbouw vraagt om machines die zijn toegesneden op uw bedrijf. Speciaal ontwikkeld om uw Massey Ferguson-machine te kunnen aanpassen aan uw wensen, bieden wij een reeks van opties en accessoires – van voorladers, gewichten, extra regelventielen en grotere hydrauliekoliestromen tot aan technologieën voor automatische geleiding. Voor ultiem comfort zijn er stoelopties, geluidssystemen, drankenkoelers en nog veel meer.

Alles wat we aanbieden, is door onze technici op alle aspecten uitgebreid onderzocht – van optimale compatibiliteit met uw machine en veiligheid tot duurzaamheid en prestaties. U ontvangt deskundige ondersteuning van uw Massey Ferguson-dealer, die de volledige beschikking heeft over alle noodzakelijk montagegereedschappen, hulpmiddelen en kennis.



Ook het luchtfilter van de motor is goed bereikbaar en gemakkelijk te reinigen.



Cabineluchtfilter gemakkelijk bereikbaar om te reinigen.



Dankzij de vooras en het slanke design van de motorkap zijn de oliepeilstok en het filter goed toegankelijk.



Het koelpakket is eenvoudig toegankelijk zodat het snel en eenvoudig kan worden gereinigd.



Het tanken van brandstof en AdBlue® was nog nooit zo eenvoudig.

MFservices

ALTIJD DICHTBIJ EN BESCHIKBAAR VOOR MEER WINST EN EFFICIËNTIE

WELKOM BIJ MF SERVICES — ALLES WAT U NODIG HEBT VOOR ONDERSTEUNING VAN DE GOEDE WERKING VAN UW MF 8S-TREKKER.

Toegankelijk en flexibel helpt MF Services u operationele kosten te beheersen en budgetten en business te plannen — zodat ieder bedrijfsuur van de machine succesvol verloopt en u zich in alle vrijheid volledig kunt richten op de hoofdactiviteiten in uw bedrijf.

Dit complete pakket serviceproducten maakt het u makkelijker dan ooit om landbouwmachines van **Massey Ferguson** te bezitten en te gebruiken.

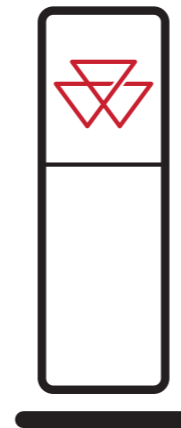

DEALERNETWERK MASSEY FERGUSON

Uw Massey Ferguson-dealer is het meest deskundige adres op het gebied van landbouwmachines in uw regio. U kunt uw dealer altijd om advies vragen en hij staat steeds voor u klaar voor zaken als onderhoud, verkoop, reparaties en onderdelen tot en met het aankooptraject voor een nieuwe machine.

WERELDWIJD MEER DAN 4.700 ADRESSEN VOOR SERVICE & REPARATIES



ORIGINELE ONDERDELEN VAN MASSEY FERGUSON VORMEN DE BESTE WAARBORG VOOR EEN DUURZAME WAARDEVASTHEID VAN UW NIEUWE MF 8S EN BESCHERMEN U TEGEN ONVOORZIENE STILSTAND.

Maak uw keuze uit ons uitgebreide aanbod van accessoires en toebehoren, waaronder smeermiddelen, AdBlue, car kits, cabine-accessoires en nog veel meer. Alle accessoires zijn exclusief verkrijgbaar via uw MF-dealer.

Met behulp van de app "AGCO Parts Books to go" op uw smartphone vindt u snel en eenvoudig uw benodigde MF-onderdelen en kunt u deze rechtstreeks bestellen. U kunt de app downloaden in de App Store en in de Google Play Store. U ontvangt uw persoonlijke toegangsgegevens van uw MF-dealer.

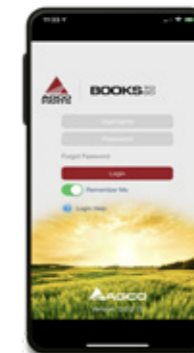

AGCO FINANCE BIEDT UITSTEKENDE FINANCIERINGSMOGELIJKHEDEN VOOR UW BEDRIJF.

AGCO Finance is de integrale tak voor financiële dienstverlening van Massey Ferguson die financiële oplossingen op maat aanbiedt voor uw bedrijf. Hiertoe behoren leasen, leningen, huurkoop, complete servicepakketten en huurovereenkomsten, inclusief de financiering van MF Care-contracten voor verlengde garanties.



MASSEY FERGUSON- COLLECTIE VANAF NU KUNT ZICH EVEN STIJLVOL VOORTBEWEGEN ALS UW MASSEY FERGUSON.

Zoekt u een cap die past bij uw MF 8S... of een stijlvolle en duurzame overall om steeds door te kunnen werken? Wij hebben een exclusieve collectie van hoogwaardige producten die zeker zullen passen bij u, uw bedrijf, uw gezin en uw lifestyle.

Log in bij onze online shop om te bekijken wat wij allemaal voor u klaar hebben staan:

Shop.MasseyFerguson.Com

Voor het bovenstaande hulppakket zijn landspecifieke voorwaarden van toepassing. Let op: mogelijk zijn niet alle pakketten beschikbaar in alle markten.

Raadpleeg uw plaatselijke MF-dealer/-distributeur.

GEEF UW MF 8S EEN GEHEEL EIGEN TINTJE EN MAAK DEZE EVEN PERSOONLIJK ALS UW BEDRIJF



A



B



D

	EFFICIENT	EXCLUSIVE
MOTOR		
6-cilinder AGCO POWER Stage 5	●	●
Motor met instelbare toerental geheugens	●	●
HLA (hydraulische slagafstellers)	●	●
Extra stationairtoerental (750 tpm)	●	●
Motorblokverwarming	○	○
TRANSMISSIE		
Power Control-omkeerhendel	●	●
Omkeerhendel voor rechterhand	●	●
A Multipad op armsteun	●	●
Dyna-VT 40 km/h Super Eco	-	●
Dyna-VT 50 km/h Eco	-	○
Dyna-7 - 40 km/h Super Eco - Speedmatching en Autodrive	●	●
Dyna-7 - 50 km/h Eco* - Speedmatching en Autodrive	○	○
Dyna E-Power - 40 km/h Super Eco - Speedmatching en Autodrive	●	●
Dyna E-Power - 50 km/h Eco* - Speedmatching en Autodrive	○	○
Kruipversnellingen (Dyna-7)	○	○
Cruisecontrol met 4 snelheden	●	●
Dynamisch remsysteem	●	●
ParkLock	●	●
BESTUURERSPLAATS		
Standaard airconditioning met handmatige instelling	●	-
Klimaatregeling met multizone luchtstroomregeling	○	●
Dakluik	●	●
Zwenkstoel met automatische luchtvering, verwarming, zijwaartse demping	●	○
B Zwenkstoel met automatische luchtvering en kunstleren bekleding, verwarming, zijwaartse demping	-	●
Bijrijderszitring met veiligheidsgordel	●	●
Mechanische cabinevering	●	○
Actief-mechanische cabinevering	○	●
Radio/front Aux-in/Bluetooth/USB-aansluiting - met geïntegreerde microfoon - bediening op armsteun	●	●
Radio/front Aux-in/Bluetooth/USB-aansluiting/DAB+ - met geïntegreerde microfoon - bediening op armsteun	○	○
Telescopische groothoekbuitenspiegels met elektrische ontgooiing en verstelling	○	○
Wiswas rechterkant	○	○
Achterraut ontgooisysteem	○	○
Instelbare stuurkolom met kantel geheugenfunctie	●	○
Verstelbare stuurkolom met geheugenfunctie en SpeedSteer	○	●
Radar en wielslipregeling	○	●
C Digitaal MF vDisplay	●	●
D Datatronic 5-touchscreen van 9" (met beheer van trekkerinstellingen en ISOBUS geïntegreerd, en als optie radio- en telefooninterface, MF E-Loader, cameravoorbereiding en compatibel met MF Guide)	○	●
Fieldstar 5-touchscreenmonitor van 9" (ISOBUS, camera-voorbereid en compatibel met MF Guide)	○	○
Beheer van aanhangers met gestuurde assen	○	●
Dual Control	○	●
Kopakkermanagement systeem	○	●



C

- Niet beschikbaar
- Standaardspecificatie
- Optie
- * Afhangelijk van wetgeving in de betreffende markt

	EFFICIENT	EXCLUSIVE
TECHNOLOGIE		
ISOBUS functionaliteit en aansluiting achter	○	●
ISOBUS-aansluiting vóór	○	○
MF Guide-voorbereid	○	●
MF Guide NovAtel SM / CM NTRIP / CM radio en NTRIP met Go Mode	○	○
MF Guide Trimble SM / CM NTRIP / CM radio en NTRIP met Go Mode	○	○
36 sectieschakeling en VAR (5 producten)	○	○
Advanced Guidance-lijn - enkele geleidingslijn en contoursegmenten	○	○
E Geïntegreerde dakcamera	○	●
TaskDoc Pro	○	○
Connect-telemetrie met gratis 5-jarig abonnement	●	●
CHASSIS EN HYDRAULIEK		
Volledig mechanische bediening van regelventielen	○	-
Elektrische en mechanische bediening van regelventielen	●	-
Elektrische bediening van regelventielen met hendels voor drukvrij maken van ventielen	-	●
Multifunctionele elektro-hydraulische joystick Efficient-uitvoering	○	-
Elektro-hydraulische joystick Exclusive-uitvoering	-	○
Micro-joystick op Multipad	●	●
Voorladersubframe, elektrisch ventiel en joystick	○	○
Voorladersubframe en hydrauliekset SMS 3 ^e live	○	○
Vrije retour	○	●
Power Beyond met koppelingen P/T/LS/D	○	●
Dyna- 7 / Dyna E-Power – 150 L/min CCLS	●	●
Dyna-7 / Dyna E-Power – 205 L/min CCLS	○	○
Dyna-VT – 205 L/Min CCLS	-	●
Dyna-7 / Dyna E-Power – 205 L/min CCLS ECO	○	○
F Dyna-VT 205 l/min CCLS ECO	-	○
Bediening elektronische hefinrichting met dansonderdrukking	●	●
Automatische aftakasfunctie	●	●
Elektrische keuze van aftakstoerental	●	●
Automatische functies voor vierwielaandrijving en differentieelslot	●	●
Telescopische stabilisatoren	●	●
Automatische stabilisatoren	○	○
Hydraulische topstang	○	○
Geïntegreerd fronthefsysteem	○	○
Geïntegreerde frontaftakas	○	○
ELEKTRISCHE UITRUSTING		
Hoofdschakelaar en starthulp aansluiting	●	●
Externe hefbediening op spatborden	●	●
Externe aftakas start/-stop op spatbord	●	●
Externe ventielbediening op spatbord	●	●
G 16 LED werklampen met signaurlampen	○	●
Automatische achterlichten bij achteruitrijden	○	○
OVERIGE UITRUSTING (SPECIFICATIES KUNNEN PER MARKT VERSCHILLEN)		
Geveerde vooras met vergrendeling	●	●
Meadraaiende voorspatborden	○	●
Pneumatische aanhangerremmen	●	●
Pneumatische en hydraulische aanhangerremmen met één leiding en ABS-aansluiting	○	○



E



F



G

TECHNISCHE SPECIFICATIES

	MF 8S.205	MF 8S.225	MF 8S.245	MF 8S.265	MF 8S.285	MF 8S.305
Motor	AGCO POWER					
Motor type	6/4/7.400					
Cilinders/kleppen/cilinderinhoud	108/134					
Boring/slag	Turbo met elektrische wastegate en intercooler					
Aanzuiging	Common rail					
Type inspuiting	Viscotronic					
Ventilator type	205(151)					
Max. pk	225(165)	245(180)	265(195)	285(210)	305(225)	
Motoroerental bij max. pk	1.850					
Max. koppel bij 1.000 - 1.500 tpm	950	1.000	1.100	1.200	1.260	1.280
Max. vermogen met EPM	225(165)	245(180)	265(195)	285(210)	305(225)	-
Max. koppel met EPM bij 1.000 - 1.500 tpm	1.000	1.100	1.200	1.260	1.280	-
Max. beschikbaar vermogen aan aftakas (OECD, nauwkeurigheid +/- 3%)	186(137)	199(146)	216(159)	231(170)	249(183)	268(198)
Capaciteit brandstoftank	460 (500 met Dyna-VT)					
Capaciteit AdBlue®-tank	43					
Service-intervallen	600					
Dyna-7-transmissie						
Aantal versnellingen	V/A	28/28				-
Min. snelheid bij 1.500 tpm	km/h	1,8				-
Aantal versnellingen met kruipbak	V/A	56/56				-
Min. snelheid met kruipbak		190 m/h bij 1.500 tpm				-
43 km/h SuperEco bij motoroerental	tpm	1.350				-
53 km/h* Eco bij motoroerental	tpm	1.650				-
Dyna E-Power-transmissie						
Aantal versnellingen	V/A	28/28 in Autodrive				-
Min. snelheid bij 1.500 tpm	km/h	1,9				-
43 km/h SuperEco bij motoroerental	tpm	1.300				-
53 km/h* Eco bij motoroerental	tpm	1.600				-
Dyna-VT-transmissie						
Aantal versnellingen	V/A	Continu Variabele Transmissie				
Snelheidsbereik veld	km/h	Vooruit: 0,03-28 km/h - Achteruit: 0,03-16 km/h				
Snelheidsbereik weg	km/h	Vooruit: 0,03-50 km/h* - Achteruit: 0,03 tot 38 km/h				
40 km/h SuperEco bij motoroerental	tpm	1.400				
50 km/h* Eco bij motoroerental	tpm	1.550				

AGCO heeft alle mogelijke moeite gedaan om te verzekeren dat de informatie in deze publicatie zo nauwkeurig en actueel mogelijk is. Er kunnen zich echter onnauwkeurigheden, fouten of weglatingen voordoen en de specificaties kunnen te allen tijde en zonder voorafgaande kennisgeving worden gewijzigd. Alvorens tot aankoop over te gaan, dienen alle specificaties te worden gecontroleerd en bevestigd door uw Massey Ferguson-dealer.

	MF 8S.205	MF 8S.225	MF 8S.245	MF 8S.265	MF 8S.285	MF 8S.305
Achterhef en hydraulisch systeem						
Type trekstangen	CAT.					
Max. hefcapaciteit, uiteinde trekstang	10.000					
Hydrauliek type en max. oliestroom	Closed-centre load sensing 150 l/min (niet verkrijgbaar met Dyna-VT-transmissie)					
Hydrauliektype en max. oliestroom - optie 1	Closed-centre load sensing 205 l/min					
Type hydraulisch systeem en max. oliestroom - optie 2	Closed-centre load sensing 205 Eco 205 l/min bij 1.650 tpm					
Max. druk	200					
Max. aantal regelventielen achter	5					
Aftakas (achter)						
Motoroerental						
540 Eco / 1.000 (alleen Dyna-VT)	tpm		1.577 / 1.882			
1.000 / 1.000 Eco (alleen Dyna-VT)	tpm		1.882 / 1.605			
540 / 540 Eco / 1.000 / 1.000 Eco (alleen Dyna-7 & Dyna E-Power)	tpm		1.867 / 1.499 / 1.903 / 1.528			
Asdiameter	inch		1 3/8 " 6 & 21 groeven			
Frontheft en frontaftakas						
Max. hefcapaciteit, uiteinde trekstang	kg		4.800			
Max. aantal regelventielen voor			2			
Motoroerental bij 1.000 tpm frontaftakas	tpm		1.920			
Wielen en banden (Uitgebreid assortiment verkrijgbaar. Informeer bij uw dealer.)						
Voor	VF 600/70 R30 - 540/65 R30 (standaard) - 710/55 R30					
Achter	VF 650/75 R42 - 650/65 R42 (standaard) - 900/50 R42					
Gewichten (Kunnen variëren per configuratie. Informeer bij uw dealer.)						
Minimumgewicht / gemiddeld gewicht / maximumgewicht	kg		8.700 / 10.000 - 13.700			
Max. brutovoertuiggewicht*	kg		16.000			

ISO 14396 - Niet beschikbaar * Afhankelijk van wetgeving op de betreffende markt

AFMETINGEN

		Dyna 7	Dyna E-Power	Dyna-VT
A Wielbasis	m	3,05		
B Totale lengte van frontheftinrichting tot achterheftarmen	mm	5.375		
C Hoogte midden achteras tot bovenkant MF Connect antennes	mm	2.390	2.410	
D Totale hoogte	mm	3.390	3.410	





ONTWIKKELD
DOOR LANDBOUWERS,
VOOR LANDBOUWERS





www.MasseyFerguson.nl

www.facebook.com/MasseyFergusonNL

[Twitter.com/MF_EAME](https://twitter.com/MF_EAME)

[Instagram.com/MasseyFergusonNL](https://www.instagram.com/MasseyFergusonNL)

www.YouTube.com/MasseyFergusonGlobal



MASSEY FERGUSON® is een wereldwijd merk van AGCO.
© AGCO Corporation | A-NL-17256 | Nederlands



MASSEY FERGUSON

BORN TO **FARM**